

CAT®

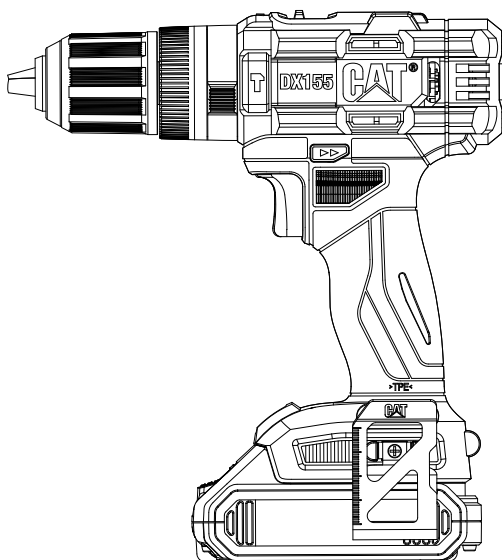

18V

DX155 DX155.1



EN	Cordless hammer drill	DK	Ledningsfri slagboremaskine
DE	Akku-Schlagbohrer	PL	Bezprzewodowa wiertarka udarowa
FR	Perceuse à percussion sans fil	BG	Акумулаторна бормашина с ударно действие
IT	Trapano a percussione a batteria	HU	Akkumulátoros fúrókalapács
ES	Taladro percutor sin cables	RO	Ciocan de găurit cu acumulator
NL	Accuklopboormachine	CZ	Akumulátorové vrtací kladivo
PT	Martelo perfurador sem fios	SK	Akumulátorové vrtacie kladivo
SV	Sladdlös hammarborr	SL	Brezžični udarni vrtnik
FIN	Langaton vasarapora	TR	Akülü darbeleri matkap
NOR	Batteridrevet slagdrill	AR	مثقاب مطرقي يعمل بالبطارية

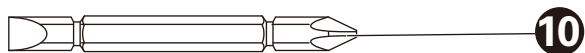
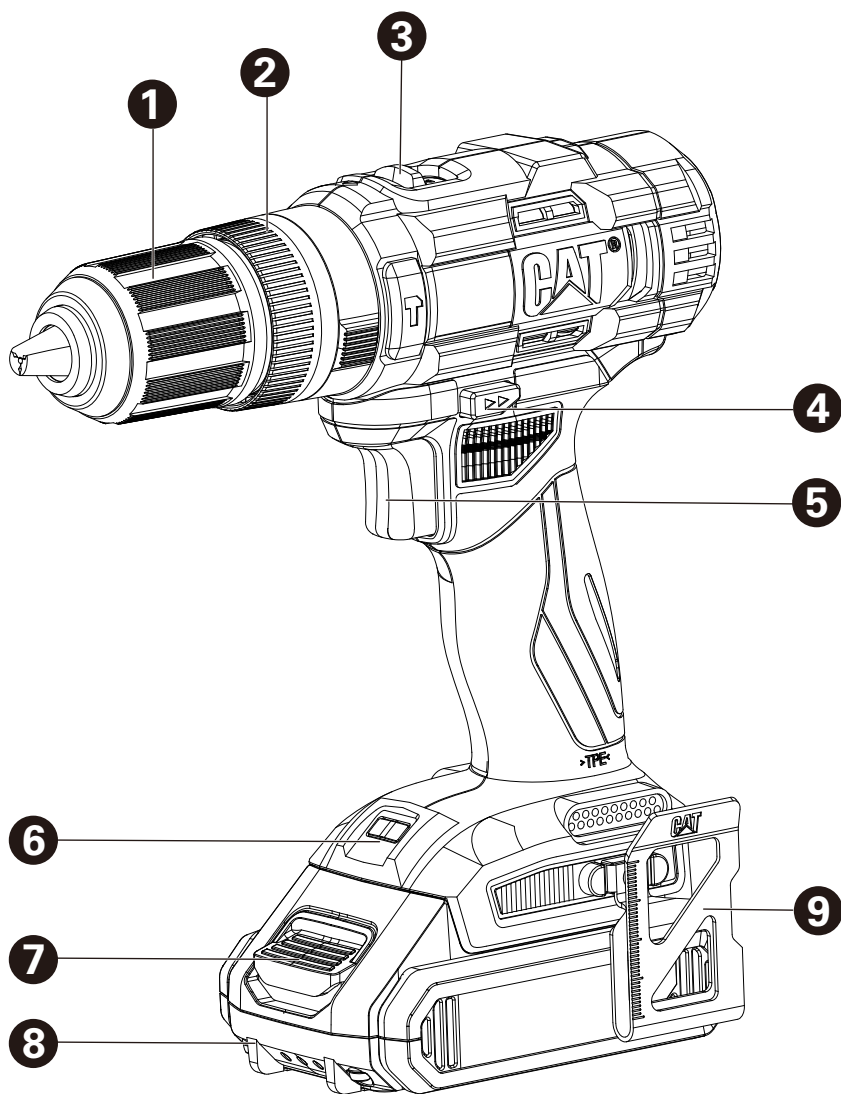

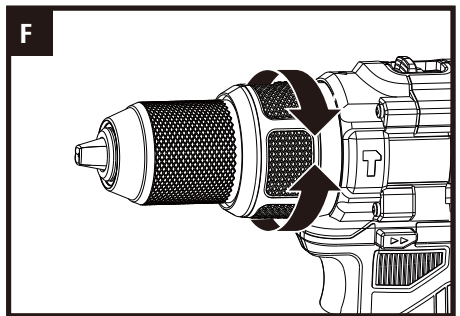
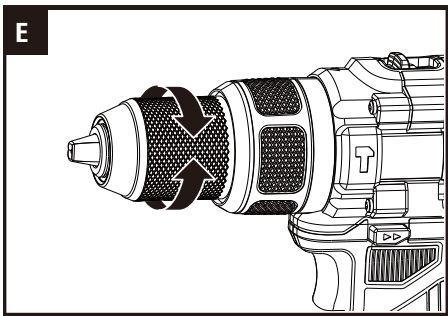
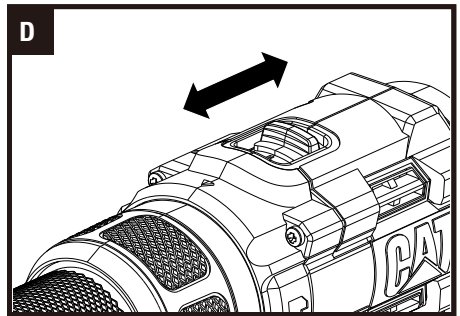
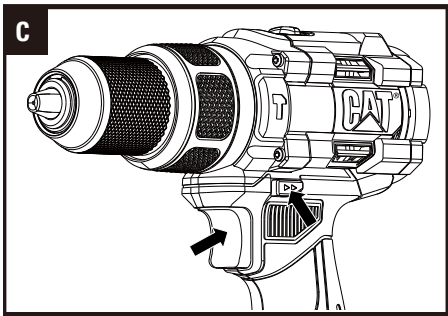
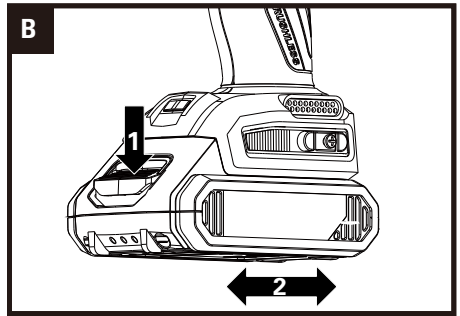
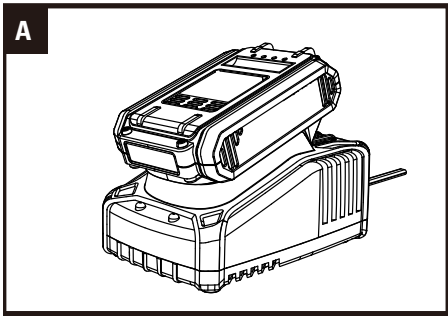

ОРИГИНАЛНИ ИНСТРУКЦИИ БЕЗОПАСНОСТ НА ПРОДУКТА ОБЩИ ПРЕДУПРЕЖДЕНИЯ ЗА БЕЗОПАСНОСТ ЗА ЕЛЕКТРОИНСТРУМЕНТИ

! **ПРЕДУПРЕЖДЕНИЕ** Прочетете всички предупреждения за безопасност, инструкции, илюстрации и спецификации, предоставени с този електроинструмент. Неспазването на всички посочени инструкции може да доведе до токов удар, пожар и/или сериозно нараняване.

Запазете всички предупреждения и инструкции за бъдеща справка.

Терминът „електроинструмент“ в предупрежденията се отнася за вашите електроинструменти, захранвани от мрежата (с кабел) или за електроинструментите, работещи с батерия (без кабел).

1) Безопасност на работното място

- a) **Поддържайте работното място чисто и добре осветено.** Разхвърляните или тъмни места предизвикват инциденти.
- b) **Не работете с електроинструменти в експлозивни атмосфери**, като например при наличие на запалими течности, газове или прах. Електроинструментите произвеждат искри, които могат да запалят прах или изпарения.
- c) **Децата и наблюдателите трябва да стоят настрана, докато работите с електроинструмента.** Разсейването може да доведе до загуба на контрол.

2) Електрическа безопасност

- a) **Щепселите на електроинструментите трябва да съответстват на контактите. Никога не модифицирайте щепсела по никакъв начин. Не използвайте никакви адаптерни щепсели със заземени електроинструменти.** Немодифицираните щепсели и подходящите контакти ще намалят риска от токов удар.
- b) **Избягвайте контакт на тялото със заземени повърхности, като тръби, радиатори, кухненски печки и хладилници.** Съществува повишен риск от токов удар, ако тялото ви бъде заземено.
- c) **Не излагайте електроинструментите на дъжд или влажни условия.** Водата, навлизаща в електроинструмента, ще увеличи риска от токов удар.
- d) **Не повреждайте кабела. Никога не използвайте кабела, за да носите, дърпате или изключвате електроинструмента.** Дръжте кабела далеч от топлина, масло, остри ръбове или движещи се части. Повредените или запалени кабели повишават риска от токов удар.
- e) **Когато работите с електроинструмент на открито, използвайте удължителен**

кабел, подходящ за употреба на открито. Употребата на кабел, подходящ за употреба на открито, намалява риска от токов удар.

- f) **Ако е наложително да работите с електроинструмента във влажно място, използвайте защитно захранване с дефектнотокова защита (ДТЗ).** Използването на ДТЗ намалява риска от токов удар.
- 3) **Лична безопасност**
 - a) **Бъдете нащрек, внимавайте какво правите и използвайте здравия си разум, когато работите с електроинструмент. Не използвайте електроинструмент, когато сте изморени или под влияние на наркотици, алкохол или лекарства.** Момент невнимание при работа с електроинструмент може да доведе до сериозни наранявания.
 - b) **Използвайте лични предпазни средства. Винаги носете защитни очила.** Предпазните средства като прахова маска, предпазни обуща против пъзлягане, каска или антцифони, използвани за подходящите условия, ще намалят нараняванията.
 - c) **Предотвратяване на неволно стартиране.** Уверете се, че превключвателят е в позиция изкл. (off), преди свързване към източник на захранване и/или батериен пакет, вземане или носене на инструмента. Носенето на електроинструменти с пръст върху превключвателя или енергизирането им при натиснат превключвател може да доведе до злополуки.
 - d) **Отстранете всеки регулиращ ключ или гаечен ключ преди да включите инструмента.** Гаечен ключ или друг ключ, прикрепен към въртяща се част на електроинструмента, може да доведе до наранявания.
 - e) **Не дръжте инструмента твърде далече. Непрекъснато спазвайте подходящо положение и баланс.** Това спомага за по-доброто управление на електроинструмента в непредвидени ситуации.
 - f) **Носете подходящо облекло. Не носете широки дрехи или бижута. Дръжте косата и дрехите си далеч от движещите се части.** Широките дрехи, бижута или дългата коса могат да бъдат захванати от движещите се части.
 - g) **Ако са осигурени устройства за свързване на уреди за извличане и сбиране на прах, уверете се, че те са свързани и се използват правилно.** Използването на прахоуловители може да намали опасностите, свързани с праха.
 - h) **Не позволявайте познаването, придобито от честата употреба на инструменти, да ви позволи да изгубите бдителността си и да игнорирате принципите за безопасност на инструментите.** Небрежно действие може да причини тежки наранявания в рамките на части от секундата.
- 4) **Използване и грижа за електроинструмента**
 - a) **Не претоварвайте електроинструмента. Използвайте правилния електроинструмент за вашите нужди.** Правилният електроинструмент ще свърши работата по-

добре и по-безопасно при скоростта, за която е проектиран.

- b) **Не използвайте електроинструмента, ако преключвателят не го включва и изключва.** Всеки електроинструмент, който не може да се управлява с преключвателя, е опасен и трябва да бъде ремонтиран.
- c) **Изключете щепсела от източника на захранване и / или извадете батерииния пакет, ако се разглобява, от електроинструмента, преди да направите каквото и да е настройки, да смените аксесоарите или да съхранявате електроинструментите.** Подобни превантивни предпазни мерки намаляват риска от включване на електроинструмента по невнимане.
- d) **Съхранявайте електроинструментите на място, недостъпно за деца, и не позволявайте на лица, които не са запознати с електроинструмента или с тези инструкции, да работят с електроинструмента.** Електроинструментите са опасни в ръцете на необучени потребители.
- e) **Грижете се за електроинструментите и аксесоарите.** Проверявайте за неправилно подравняване или свързване на движещите се части, счупване на части и всякакви други състояния, които могат да повлияят на работата на електроинструмента. При повреда, ремонтирайте инструментa преди употреба. Много злополуки са причинени от лошо поддържани електроинструменти.
- f) **Поддържайте режещите инструменти остри и чисти.** Правилно поддържаните режещи инструменти с остри режещи ръбове е по-малко вероятно да засичат при работа и са по-лесни за управление.
- g) **Използвайте електроинструментите, аксесоарите и резците според настоящите инструкции, като отчитате условията на работа и работата, която ще се извършва.** Употребата на електроинструмента за операции, различни от тези, за които е предназначен, може да доведе до опасни ситуации.
- h) **Пазете дръжките и захващащите повърхности сухи, чисти и без следи от масло и смазка.** Хлъзгавите дръжки и захващащи повърхности не позволяват безопасна работа и контрол на инструментa при неочаквани ситуации.
- 5) **Използване и грижа за батерията**
 - a) **Зареждайте само със зарядното устройство, посочено от производителя.** Зарядно устройство, което е подходящо за един вид батериен пакет, може да създаде риск от пожар, когато се използва с друг батериен пакет.
 - b) **Използвайте електроинструментите само с батерииния пакет, проектиран за тях.** Употребата на всякакви други батериини пакети може да създаде риск от нараняване и огън.
 - c) **Когато батерииният пакет не се използва, го съхранявайте далече от други метални предмети, като кламери, монети, ключове, гвоздеи, отвертки или други малки метални предмети, които биха могли да направят връзка между двете клемми.** Свързването

на клемите на батерията може да предизвика експлозия или пожар.

- d) **При неправилна експлоатация е възможно от батерията да изтече течност; избягвайте контакт.** Ако случайно възникне контакт, изпалнете с вода. Ако течността влезе в досег с очите, потърсете допълнителна медицинска помощ. Течността, изтекла от батерията, може да причини дразнене или изгаряния.
- e) **Не използвайте батериен пакет или инструмент, който е повреден или модифициран.** Повредените или модифицирани батерии могат да проявят непредвидимо поведение, което да доведе до пожар, експлозия или риск от нараняване.
- f) **Не излагайте батерииния пакет или инструмент на огън или прекомерна температура.** Излагането на огън или температура над 130 °C може да причини експлозия.
- g) **Следвайте всички инструкции за зареждане и не зареждайте батерията или инструментa извън температурния диапазон, посочен в инструкциите.** Неправилното зареждане или зареждане при температури извън посочения диапазон може да повреди батерията и да увеличи риска от пожар.
- 6) **Обслужване**
 - a) **Вашият електроинструмент трябва да се обслужва от квалифицирано лице, което използва само оригинални резервни части.** Това ще гарантира запазването на безопасността на електроинструмента.
 - b) **Никога не обслужвайте повредени батериини пакети.** Обслужването на батериините пакети трябва да се извършва само от производителя илиоторизирани доставчици на услуги.

ПРЕДУПРЕЖДЕНИЯ ЗА БЕЗОПАСНОСТ ПРИ ПРОБИВАНЕ

- 1) **Инструкции за безопасност за всички операции**
 - a) **Дръжте електроинструмента само за изолираната повърхност за захващане, когато извършвате операция, при която режещият аксесоар може да влезе в досег със скрито окабеляване.** Аксесоарът за рязане или крепежните елементи, влизащи в досег с проводник под напрежение, ще оставят откритите метални части на електроинструмента под напрежение и могат да причинят токов удар на оператора.
- 2) **Инструкции за безопасност при използване на дълги свредла**
 - a) **Никога не работете с по-висока скорост от максималната скорост на свредлото.** При по-високи скорости свредлото може да се огъне, ако се остави да се върти свободно, без да влиза в досег с детайла, което води до нараняване.
 - b) **Винаги започвайте да пробивате с ниска скорост, когато върхът на свредлото е в досег с детайла.** При по-високи скорости свредлото може да се огъне, ако се остави да се върти

свободно, без да влиза в досег с детайла, което води до нараняване.

- c) Прилагайте налягане само по права линия на средлото и не прилагайте прекомерно налягане. *Средлата могат да се озъбват, причинявайки счупване или загуба на контрол, което води до нараняване.*

ПРЕДУПРЕЖДЕНИЯ ЗА БЕЗОПАСНОСТ ЗА БАТЕРИЙНИЯ ПАКЕТ

- a) Не демонтирайте, не отваряйте и не разкъсвайте батерийния пакет.
- b) Не свързвайте батерийния пакет на късо. Не съхранявайте батерийните пакети небрежно в кутия или чекмедже, където могат да се свържат накъсо помежду си или да се свържат накъсо с проводими материали. *Когато батерийният пакет не се използва, го съхранявайте далеч от други метални предмети, като кламери, монети, ключове, пирони, винтове или други малки метални предмети, които могат да направят връзка между двете клемми. Свързването на клемите на батерията може да предизвика експлозия или пожар.*
- c) Не излагайте батерийния пакет на топлина или огън. Избягвайте съхранение под пряка слънчева светлина.
- d) Не излагайте батерийния пакет на механични удари.
- e) В случай на протичане на батерията, не позволявайте течността да влезе в контакт с кожата или очите. Ако това се случи, изплакнете засегнатата област обилно с вода и потърсете медицинска помощ.

- f) Пазете батерийния пакет чист и сух.
- g) Ако клемите на батерийния пакет бъдат замърсени, ги почистете с чиста суха кърпа.
- h) Батерийният пакет трябва да бъде зареден преди употреба. Винаги правете справка с тази инструкция и прилагайте правилната процедура за зареждане.
- i) Не зареждайте батерийния пакет, когато няма да се използва.
- j) След продължителни периоди на съхранение може да се наложи да заредите и разреждете батерийния пакет няколко пъти, за да постигнете оптимални резултати.
- k) Зареждайте само със зарядното устройство, посочено от Cat®. Не използвайте зарядно, различно от предоставеното за употреба с оборудването.
- l) Не използвайте батерийен пакет, който не е проектиран за използване с оборудването.
- m) Съхранявайте батерийния пакет далеч от достъпа на деца.
- n) Запазете оригиналната литература за продукта за бъдещи справки.
- o) Извадете батерията от оборудването, когато не го използвате.
- p) Изхвърляйте според изискванията.
- q) Не смесвайте батерии от различни производители, капацитет, размер или вид в едно и също устройство.
- r) Дръжте батерията далеч от микровълни и високо налягане.
- s) Предупреждение! Не използвайте неакумулаторни батерии.

СИМВОЛИ



За да се намали риска от нараняване, потребителят трябва да прочете ръководството с инструкции



Предупреждение



Носете защитни очила



Носете антифони



Носете прахова маска



Li-Ion



Литиево-йонна батерия Този продукт е маркиран със символ, означаващ „разделно събиране“ за всички батерийни пакети и батерии. Той ще бъде рециклиран или разглобен, за да се намали въздействието върху околната среда. Батерийните пакети могат да бъдат опасни за околната среда и за човешкото здраве, тъй като те съдържат опасни вещества



Не изгаряйте



Батериите могат да попаднат в кръговрата на водата, ако бъдат изхвърлени неправилно, което може да бъде опасно за екосистемата. Не изхвърляйте отработени батерии като несортиран битов отпадък.



Излезлите от употреба електрически продукти не бива да бъдат изхвърляни заедно с битовите отпадъци. Моля, използвайте рециклиращи съоръжения там, където има такива. Информация за рециклирането можете да получите от местните власти или от съответния търговец на дребно.

СПИСЪК С КОМПОНЕНТИ

1. БЕЗКЛЮЧОВ ПАТРОННИК
2. ПРЪСТЕН ЗА РЕГУЛИРАНЕ НА ВЪРТЯЩИЯ МОМЕНТ
3. УПРАВЛЕНИЕ НА ДВУСКОРОСТНАТА ПРЕДАВКА
4. УПРАВЛЕНИЕ НА ВЪРТЕНЕТО НАПРЕД И НАЗАД
5. ПРЕВКЛЮЧАТЕЛ ЗА ВКЛЮЧВАНЕ/ИЗКЛЮЧВАНЕ
6. СВЕТОДИОДНА СВЕТИЛНА
7. БУТОН ЗА ОСВОБОЖДАВАНЕ НА АКУМУЛАТОРНИЯ БЛОК
8. АКУМУЛАТОРЕН БЛОК
9. ЩИПКА ЗА КОЛАН
10. БИТА С ДВОЕН КРАЙ

ТЕХНИЧЕСКИ ДАННИ

Обозначение на типа DX155 DX155.1 (155 - обозначение на машината, представител на ударната бормашина)

		DX155	DX155.1
Напрежение		18V \equiv	
Скорост без натоварване		0-400/0-1600 /min	
Скорост на удара		0-6800/0-27200 bpm	
Максимален въртящ момент		50Nm	
Капацитет на патронника		13mm	
Брой позиции на патронника		20+3	
Максимален капацитет на пробиване	Стомана	13mm	
	Дърво	35mm	
	Бетон	13mm	
Модел на батерията		DXB2	
Капацитет на батерията		2.0 Ah	
Вход за зарядно устройство (DXC2)		100-240V ~ 50/60Hz, 48W	
Изход за зарядно устройство (DXC2)		20 V \equiv 2 A	
Клас на защита на зарядното устройство		 /II	
Тегло на машината		1.37 kg	1.74 kg

BG

ИНФОРМАЦИЯ ЗА ШУМА

Претеглено звуково налягане	L_{pA} : 90,5 dB (A)
K_{pA} =	5 dB(A)
Претеглена звукова мощност	L_{wA} : 101,5 dB (A)
K_{wA} =	5 dB(A)
Носете антифони 	

ИНФОРМАЦИЯ ЗА ВИБРАЦИИТЕ

Обща стойност на вибрациите (триаксиална векторна сума), определена според БДС EN 62841:	
Ударно пробиване в бетон	Стойност на вибрационните емисии: $a_n = 12,294 \text{ m/s}^2$
	Неопределеност $K = 1.5 \text{ m/s}^2$
Пробиване в метал	Стойност на вибрационните емисии: $a_n = 1,926 \text{ m/s}^2$
	Неопределеност $K = 1.5 \text{ m/s}^2$

Декларираната обща стойност на вибрациите и декларираната стойност на емисиите на шум са измерени в съответствие със стандартен метод за измерване и могат да бъдат използвани за сравняване на един инструмент с друг.
Декларираната обща стойност на вибрациите и декларираната емисия на шум може да се използва и за предварителна оценка на експозицията.

⚠ ПРЕДУПРЕЖДЕНИЕ: Стойността на емисиите на вибрации и шум при реално използване на електроинструмента може да се различава от декларираната стойност в зависимост от начините, по които инструментът се използва, в зависимост от детайла, който се обработва, и в зависимост от следните примери и други варианти за начина на използване на инструмента:
Как се използва инструментът и материалите, които се режат или пробиват.
Добро състояние и правилна поддръжка на инструмента.
Използване на правилните аксесоари за инструмента и поддържането му остър и в добро състояние.
Степенат захват на ръкохватките и използване на противовибрационни и противошумови аксесоари.
Употреба на инструмента според дизайна му и тези инструкции.

Този инструмент може да предизвика синдром на вибрация „ръка-рамо“, ако употребата му не се управлява адекватно.

⚠ ПРЕДУПРЕЖДЕНИЕ: За да бъде точна, оценката на нивото на експозиция в реалните условия на употреба трябва също да вземе предвид всички части от работния цикъл, като например времето, през което инструментът е изключен и когато работи на празен ход без реално да извършва работа. Това може значително да намали нивото на експозиция през общия работен период.
Как да намалите риска от експозиция на вибрации и шум. Винаги използвайте остри длета, свредла и ножове.
Грижете се за инструмента според тези инструкции и го поддържайте смазан (където е приложимо). Ако инструментът ще се използва редовно, инвестирайте в противовибрационни и противошумови аксесоари.
Планирайте работния си график, за да разпределите употребата на високовибрационни инструменти в няколко отделни дни.

АКСЕСОАРИ

	DX155	DX155.1
Батериен пакет (DXB2)	1	2
Зарядно устройство (DXC2)	1	1
Щипка за колан	1	1
Двустранны битове (PH2 / SL5.5)	1	1

Препоръчваме ви да закупвате вашите аксесоари от същия магазин, от който сте закупили инструмента. Направете справка с опаковката за аксесоари за повече подробности. Персоналът в магазина може да ви съдейства и да ви предложи съвет.

ИНСТРУКЦИИ ЗА РАБОТА



ЗАБЕЛЕЖКА: Преди да използвате инструмента, прочетете внимателно книжката с инструкции.

ПРЕДНАЗНАЧЕНИЕ

Машината е предназначена за завинтване и разхлабване на винтове, както и за пробиване в дърво, метал и пластмаса.

ПРЕДИ ПУСКАНЕ В ЕКСПЛОАТАЦИЯ

1. ЗАРЕДЕТЕ АКУМУЛАТОРНИЯ БЛОК (ВЖ. ФИГ. А)

2. ПРОВЕРКА НА СЪСТОЯНИЕТО НА АКУМУЛАТОРНАТА БАТЕРИЯ (ВЖ. ФИГ. А)

5 Светодиодни светлини показват състоянието на заряд на батерията. Преди стартиране или след употреба натиснете бутона до светлините, за да проверите състоянието на заряд на батерията.

СГЛОБЯВАНЕ

1. ЗА ИЗВАЖДАНЕ ИЛИ ИНСТАЛИРАНЕ НА АКУМУЛАТОРНИЯ БЛОК (ВЖ. ФИГ. В)

Натиснете бутона за освобождаване на акумулаторния блок, за да го освободите и да го плъзнете извън инструмента.
След презареждане го плъзнете обратно в инструмента.

Простото натискане и лекият натиск ще бъдат достатъчни.

РАБОТА

1. ПРЕВКЛЮЧВАТЕЛ ЗА ВКЛЮЧВАНЕ/ИЗКЛЮЧВАНЕ (ВЖ. ФИГ. С)

Натиснете превключвателя за включване/изключване, за да стартирате, и го отпуснете, за да спрете пробиването. Превключвателят за включване/изключване е снабден със спирателна функция, която спира патронника незабавно, когато бързо освободите превключвателя.
Освен това той е превключвател с променлива скорост, който осигурява по-висока скорост и въртящ момент при увеличаване на натиска върху спусъка. Скоростта се контролира от степента на натискане на спусъка на превключвателя.



ПРЕДУПРЕЖДЕНИЕ: Не работете продължително време на ниска скорост, защото ще се отдели

излишна вътрешна топлина.



ПРЕДУПРЕЖДЕНИЕ: Когато възникне претоварване, незабавно освободете превключвателя за включване/изключване, за да избегнете прегряване на двигателя.

2. БЛОКИРАНЕ НА ПРЕВКЛЮЧВАТЕЛЯ

Спусъкът на превключвателя може да бъде заключен в

положение OFF (Изключено). Това спомага за намаляване на възможността за случайно стартиране, когато уредът не се използва. За да заключите спусъка на превключателя, поставете регулатора на въртенето в централно положение.

3. УПРАВЛЕНИЕ НА ВЪРТЕНЕТО НАПРЕД И НАЗАД (ВЖ. ФИГ. С)

Въртене напред: Натиснете и задръжте "◀◀" от задната страна на корпуса до предната страна на корпуса за пробиване.

Обратно въртене: Натиснете и задръжте "▶▶" от предната страна на корпуса до задната страна на корпуса за изваждане на свредлата.

⚠ ПРЕДУПРЕЖДЕНИЕ: Никога не променяйте посоката на въртене, докато инструментът се върти, а изчакайте да спре.

4. УПРАВЛЕНИЕ НА ДВУСКОРОСТНА ПРЕДАВКА (ВЖ. ФИГ. D)

Бормашината е снабдена с двускоростно управление на предавките, предназначено за пробиване или задвижване при скорости LO (маркировката е 1) или HI (маркировката е 2). В горната част на бормашината е разположен плъзгащ се превключател, с който се избира скорост LO или HI. Когато използвате бормашината в диапазона на скорост LO, скоростта ще се намали и бормашината ще има по-голяма мощност и въртящ момент. Когато използвате бормашината в диапазона на скорост HI, скоростта ще се увеличи и бормашината ще има по-малка мощност и въртящ момент.

ПРЕДАВКА I

Нискоскоростен диапазон: за завинтване или работа с голям диаметър на пробиване

ПРЕДАВКА II

Високоскоростен диапазон: за работа с малък диаметър на пробиване

⚠ ПРЕДУПРЕЖДЕНИЕ: За да предотвратите повреда на предавките, винаги изчакавайте патронникът да спре напълно, преди да промените посоката на въртене или управлението на двускоростната предавка.



⚠ ПРЕДУПРЕЖДЕНИЕ: когато често се случва претоварване на високоскоростната предавка, превключете на нискоскоростната предавка, за да избегнете прегряване на двигателя.

5. РЕГУЛИРАНЕ НА ПАТРОННИКА (ВЖ. ФИГ. E)

За да отворите челюстите на патронника, завъртете предната част на патронника. Поставете свредлото между челюстите на патронника и завъртете предната част в обратна посока. Уверете се, че свредлото е в центъра на челюстите на патронника. Накрая завъртете здраво предната секция на патронника в противоположни посоки. Свредлото вече е застопорено в патронника.

6. РЕГУЛИРАНЕ НА ВЪРТЯЩИЯ МОМЕНТ (ВЖ. ФИГ. F)

Въртящият момент се регулира чрез завъртане на пръстена за регулиране на въртящия момент. Въртящият момент е по-голям, когато пръстенът за регулиране на въртящия момент е настроен на по-висока настройка. Въртящият момент е по-малък, когато пръстенът за регулиране на въртящия момент е настроен на по-ниска настройка. Направете настройката, както следва:

	1-4	за завиване на малки винтове
	5-8	за завиване на винтове в мек материал
	9-12	за завиване на винтове в мек и твърд материал
	13-16	за завиване на винтове в твърдо дърво
	17-20	за завиване на по-големи винтове
		за тежко пробиване
		за пробиване в зидария и бетон

7. АВТОМАТИЧНО ЗАКЛЮЧВАНЕ НА ШПИНДЕЛА

Автоматичното заключване на шпиндела ви позволява да го използвате като обикновена отвертка. Можете да направите допълнително завъртане, за да затегнете здраво винт, да разхлабите много стегнат винт или да продължите да работите, когато енергията на батерията е изчерпана. За целите на ръчната отвертка патронникът се заключва автоматично, когато инструментът е изключен.

8. ИЗПОЛЗВАНЕ НА СВЕТОДИОДНАТА СВЕТЛИНА

За да включите светлината, просто натиснете превключвателя за включване/изключване. Когато освободите превключвателя за включване/изключване, светлината ще бъде изключена. Светодиодното осветление увеличава видимостта - чудесно за тъмни или затворени помещения. Светодиодът е и индикатор за капацитета на батерията. Той ще мига, когато захранването се изтощи.

9. ЩИПКА ЗА КОЛАН

Завийте щипката за колан към инструмента с винта. Щипката за колан може да бъде закачена на колана или на джоба ви и т.н.

10. ПРОБИВАНЕ

Когато пробивате в твърда гладка повърхност, използвайте централен перфоратор, за да маркирате желаното място на отвора. Това ще попречи на свредлото да се изплъзне от центъра при започване на пробиването на отвора. Дръжте инструмента здраво и поставете върха на свредлото в точката, която трябва да се пробие. Натиснете спусъка на превключвателя, за да стартирате инструмента. Преместете свредлото в обработвания детайл, като прилагате достатъчен натиск, само за да поддържате свредлото в режещо положение. Не прилагайте сила или страничен натиск, за да удължите отвора.

Ако искате да активирате функцията за пробиване (За пробиване на метал, дърво или пластмаса), завъртете пръстена за регулиране на въртящия момент в позиция за пробиване. Ако искате да активирате ударната функция (За зидария или бетон), завъртете пръстена за регулиране на въртящия момент в положение за чук.

⚠ ПРЕДУПРЕЖДЕНИЕ: Свредлата от волфрамов карбид трябва винаги да се използват за бетон и зидария. Когато пробивате в метал, използвайте само свредла HSS в добро състояние. Винаги използвайте магнитен държач за свредла (не е включен в комплекта), когато използвате къси накрайници за винтоверти. При завинтване на винтове нанесете малко количество течен сапун или подобен продукт върху резбата на винта, за да улесните поставянето му.

11. ЗАЩИТА СРЕЩУ ПРЕТОВАРВАНЕ

При претоварване двигателят спира. Незабавно спрете натоварването на машината и я оставете да се охлади за около 30 секунди на най-високата скорост на празен ход.

12. ЗАЩИТА СРЕЩУ ПРЕТОВАРВАНЕ В ЗАВИСИМОСТ ОТ ТЕМПЕРАТУРАТА

Когато се използва по предназначение, ел. инструментът не може да се претовари. Когато натоварването е твърде високо или допустимата температура на батерията от 75 °С е надвишена, електронното управление изключва ел. инструмента, докато температурата не достигне оптималния температурен диапазон отново.

13. ЗАЩИТА СРЕЩУ ДЪЛБОКО РАЗРЕЖДАНЕ

Литиево-йонната батерия е защитена срещу дълбоко разреждане чрез „Защитна система срещу разреждане“. Когато батерията е празна, машината е изключена чрез защитната верига: поставеният инструментът вече не се върти.

РЕШЕНИЕ НА ПРОБЛЕМА

1. ЗАЩО ВИНТОВЕРТЪТ НЕ СЕ ВКЛЮЧВА, КОГАТО НАТИСНЕТЕ КЛЮЧА?

Ключът за въртене напред/назад, който е в горната част на спуська, се намира в заключено положение. Отключете ключа за въртене напред/назад и го поставете в необходимото положение за въртене. Натиснете спуська и винтовертът ще започне да се върти.

2. ВИНТОВЕРТЪТ СПИРА ПРЕДИ ВИНТЪТ ДА Е ЗАТЕГНАТ ДОКРАЙ. ЗАЩО?

Проверете позицията на регулиращия пръстен за въртящия момент; можете да откриете регулиращия пръстен за въртящия момент между патронника и корпуса на винтоверта. Позиция 1 е най-ниският въртящ момент (сила за завиване на винт), а позиция 20 е най-високият въртящ се момент (сила за завиване на винт). Позиция 3 е за пробиване. Позиция 4 е за ударно пробиване. Регулирайте пръстена за въртящия момент на по-висока позиция за получаване на най-добър резултат.

3. ПРИЧИНИ ЗА РАЗЛИЧНИЯ ЖИВОТ НА БАТЕРИЙНИТЕ ПАКЕТИ

Проблеми по време на зареждането и неизползване на батерийния пакет за продължителен период от време намаляват живота на батерийния пакет. Това може да се коригира след неколкото зареждане и разреждане при зареждане и работа. Тежките условия на работа ще изтощат батерийния пакет по-бързо от по-леките условия на работа. Не презареждайте батерийния пакет под 0 °С и над 30 °С, тъй като това ще повлияе на качеството на работата.

ПОДДРЪЖКА

Преди да пристъпите към каквото и да било регулиране, обслужване или поддръжка, първо извадете батерийния пакет от инструмента.

Вашият електроинструмент не се нуждае от допълнително смазване или поддръжка. Вашият електроинструмент не съдържа никакви детайли, които да се обслужват от потребителя. Никога не използвайте вода или химически препарати за почистване на електроинструмента. Почиствайте го със суха кърпа. Винаги съхранявайте вашия електроинструмент на сухо място. Поддържайте вентилационните отвори на двигателя чисти. Поддържайте всички бутони за управление чисти от прах. От време на време може да виждате искри през вентилационните отвори. Това е нормално и няма да повреди вашия електроинструмент.

ЗА ИНСТРУМЕНТИ С БАТЕРИИ

Диапазонът на околната температура за употреба и съхранението на инструмента и батерията е 0 °С-45 °С. Препоръчителният температурен диапазон на околната среда за зареждащата система по време на зареждане е 0 °С-40 °С.

ОПАЗВАНЕ НА ОКОЛНАТА СРЕДА

 Излезлите от употреба електрически продукти не бива да бъдат изхвърляни заедно с битовите отпадъци. Моля, рециклирайте, където съществуват съоръжения. Информация за рециклирането може да получите от местните власти или от съответния търговец на дребно.

ДЕКЛАРАЦИЯ ЗА СЪОТВЕТСТВИЕ

Ние,
POSITEC Germany GmbH
Postfach 32 02 16, 50796 Cologne, Germany

Декларираме, че продуктът
Описание **Акумулаторна бормашина с ударно действие**
Тип **DX155 DX155.1 (155-обозначение на машината, представител на ударната бормашина)**
Функция **Пробиване**

Отговаря на следните Директиви:

2006/42/EC,
2011/65/EU & (EU)2015/863,
2014/30/EU
2006/66/EC & 2013/56/EU

както и на стандартите:

EN 55014-1, EN 55014-2,
EN 62841-1, EN 62841-2-1
EN 62133-2

Лице, оторизирано да изготвя техническото досие,

Име: **Marcel Filz**

Адрес: **POSITEC Germany GmbH**
Postfach 32 02 16, 50796 Cologne, Germany



2023/01/01

Allen Ding

Заместник-главен инженер, отговарящ за тестването и сертифицирането
Positec Technology (Китай) Co., Ltd.
18, Dongwang Road, Suzhou Industrial Park, Jiangsu
215123, P. R. China



www.catpowertools.com



©2023 Caterpillar. CAT, CATERPILLAR, their respective logos, "Caterpillar Yellow," the "Power Edge" trade dress as well as corporate and product identity used herein, are trademarks of Caterpillar and may not be used without permission. Positec Group Limited, a licensee of Caterpillar Inc

AR01708100